

Cilindri Compatti ISO 21287

Alesaggi da 16 a 125 mm



Esecuzioni standard		
Versione	Simbolo	Tipo
Semplice effetto magnetico con filetto femmina		CIS
Doppio effetto magnetico con filetto femmina		CI
Doppio effetto magnetico antirotazione		CIN



Per finecorsa magnetici tipo AVS vedi da pag. 1.110.1.
 Per accessori di montaggio vedi da pag. 1.100.1 e 1.97.1
 Per accessorio stelo vedi da pag. 1.85.1.



A richiesta, fornibili secondo
 Direttiva 94/9/CE - **ATEX**
 CE II 2 GDc T5

Serie di cilindri compatti a norme ISO 21287.
 Il tubo di nuova generazione presenta scanalature che consentono il montaggio del finecorsa magnetico direttamente sul tubo stesso senza dover utilizzare ulteriori staffe; questo fa sì che il sensore magnetico non sporga oltre il profilo del tubo.
 I tipi CI dispongono di paracolpi elastici sul pistone.
 Solo versione con pistone magnetico.
 Possono essere applicati uno o più sensori magnetici.

Varianti		Sigla
Semplice effetto, molla traente	(pagina 1.16.5)	T
Stelo filettato maschio	(pagina 1.16.5)	M
Asta passante	(pagina 1.16.5)	P
Guarnizioni FKM max 150°C	(V1 = solo raschiastelo FKM)	V
Tandem in spinta, steli uniti	(pagina 1.16.6)	TA1
Tandem in spinta, steli svincolati	(pagina 1.16.6)	TA2
Tandem contrapposti	(pagina 1.16.6)	TA3
Tandem contrapposti frontali	(pagina 1.16.6)	TA4
Stelo prolungato (Indicare la quota WH richiesta in mm. Es.: WH-50)		WH-...
Versione speciale, a richiesta		/S

Non sempre tutte le varianti possono essere combinate tra loro.
 Le sigle delle varianti sono da aggiungere alla sigla del prodotto standard nell'ordine riportato in questa tabella.
 Esempio dell'ordine: 63/100CIMP

63	/	100	CI	M	P
Alesaggio	/	Corsa	Tipo	Variante	Variante

Esempio d'ordina: 32 / SG / CIP

Serie di guarnizioni	
n. 1	Raschiastelo
n. 2	O-ring tenuta tubo
n. 1	Guarnizioni a labbro

32	/	SG	/	CI	P
Alesaggio	/	Serie di guarnizioni	/	Tipo	Variante

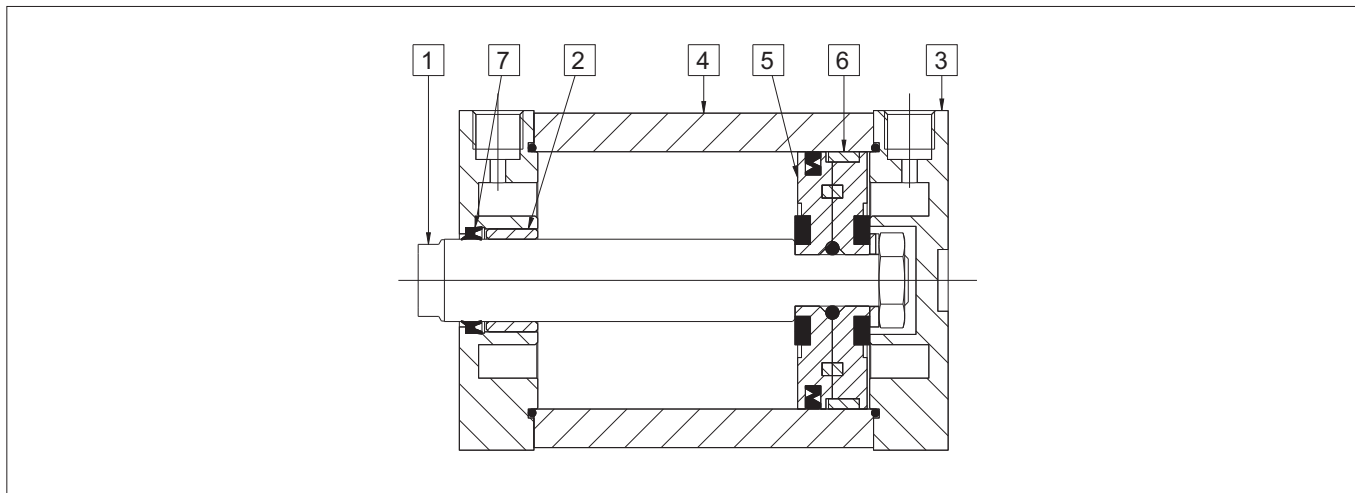

Materiali (tipi standard)		
1	Stelo	Acciaio C45 cromato
2	Boccola	Acciaio INOX, Bronzo sinterizzato, PTFE
3	Testate	Alluminio anodizzato
4	Tubo	Alluminio anodizzato
5	Pistone	Alluminio
6	Pattino guida	PTFE
7	Guarnizione tenuta stelo	Gomma nitrilica NBR
	Altre guarnizioni	Gomma nitrilica NBR

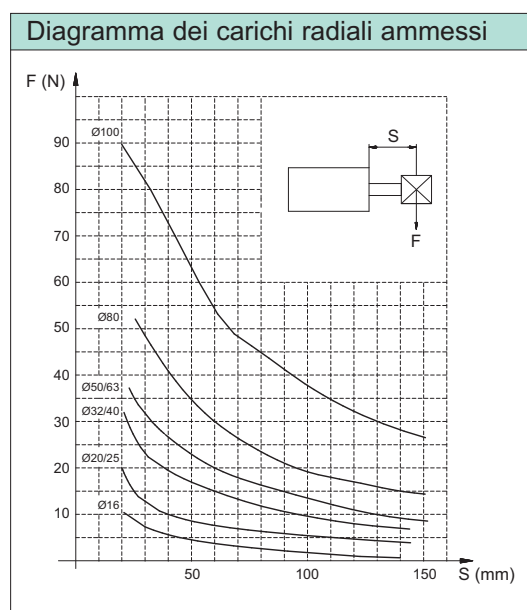

Caratteristiche tecniche	
Fluido	Aria compressa filtrata con o senza lubrificazione. La lubrificazione se utilizzata deve essere ininterrotta.
Pressione d'esercizio	Semplice effetto 2 ÷ 10 bar - Doppio effetto 1 ÷ 10 bar
Temperature	-20 °C ÷ +80 °C

Alesaggio (mm)	Corse standard		Corse standard		Corse standard	
	CIS		CI		CIN	
16	5, 10, 15, 20, 25	(1÷25)	5, 10, 15, 20, 25, 30, 40, 50	(1÷300)	5, 10, 15, 20, 25, 30, 40, 50	(1÷200)
20	5, 10, 15, 20, 25	(1÷25)	5, 10, 15, 20, 25, 30, 40, 50, 60	(1÷300)	5, 10, 15, 20, 25, 30, 40, 50, 60	(1÷200)
25	5, 10, 15, 20, 25	(1÷25)	5, 10, 15, 20, 25, 30, 40, 50, 60	(1÷300)	5, 10, 15, 20, 25, 30, 40, 50, 60	(1÷200)
32	5, 10, 15, 20, 25	(1÷25)	5, 10, 15, 20, 25, 30, 40, 50, 60, 80	(1÷400)	5, 10, 15, 20, 25, 30, 40, 50, 60, 80	(1÷300)
40	5, 10, 15, 20, 25	(1÷25)	5, 10, 15, 20, 25, 30, 40, 50, 60, 80	(1÷400)	5, 10, 15, 20, 25, 30, 40, 50, 60, 80	(1÷300)
50	5, 10, 15, 20, 25	(1÷25)	5, 10, 15, 20, 25, 30, 40, 50, 60, 80	(1÷400)	5, 10, 15, 20, 25, 30, 40, 50, 60, 80	(1÷300)
63	5, 10, 15, 20, 25	(1÷25)	5, 10, 15, 20, 25, 30, 40, 50, 60, 80	(1÷400)	5, 10, 15, 20, 25, 30, 40, 50, 60, 80	(1÷300)
80	5, 10, 15, 20, 25	(1÷25)	5, 10, 15, 20, 25, 30, 40, 50, 60, 80	(1÷500)	5, 10, 15, 20, 25, 30, 40, 50, 60, 80	(1÷400)
100	5, 10, 15, 20, 25	(1÷25)	5, 10, 15, 20, 25, 30, 40, 50, 60, 80, 100	(1÷500)	5, 10, 15, 20, 25, 30, 40, 50, 60, 80, 100	(1÷400)
125	5, 10, 15, 20, 25	(1÷25)	5, 10, 15, 20, 25, 30, 40, 50, 60, 80, 100	(1÷500)	5, 10, 15, 20, 25, 30, 40, 50, 60, 80, 100	(1÷400)

Cilindri Compatti ISO 21287

Alesaggi da 16 a 125 mm

Dimensioni standard



tipo: **CI - CIS**
Alesaggio: 16 - 20 - 25

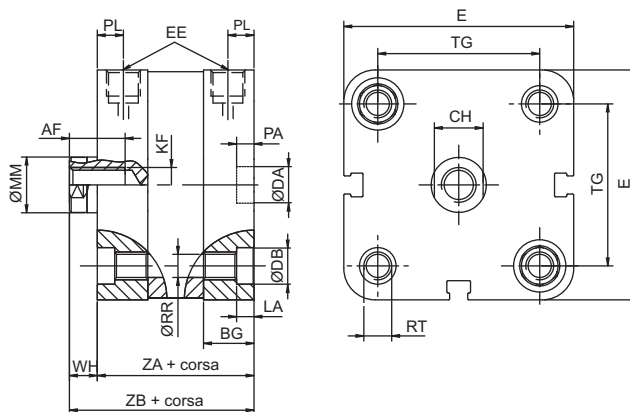

Ø (mm)	Ø MM f7	AF	WH	ZA	ZB	KF	EE	BG	RR	TG	E	RT	LA	Ø DB	PL	CH	Ø DA H9	PA +0.1
16	8	10	4,5	35	39.5	M4	M5	12,7	3,1	18	29	M4	3,5	-	8	7	6	4
20	10	10	6	37	43	M6	M5	15	4,1	22	38	M5	4,1	8,2	6	8	9	2,1
25	10	10	6	39	45	M6	M5	15	4,1	26	41	M5	4,1	8,2	5	8	9	2,1

tipo: **CI - CIS**
Alesaggio: 32 - 40 - 50 - 63

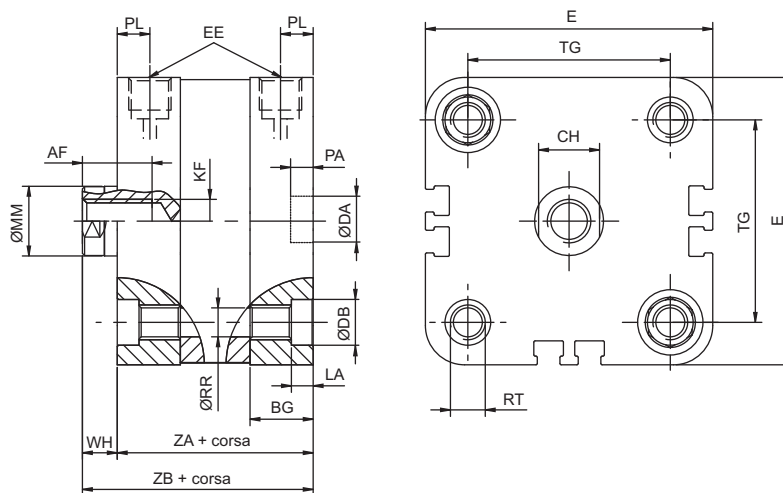

Ø (mm)	Ø MM f7	AF	WH	ZA	ZB	KF	EE	BG	RR	TG	E	RT	LA	Ø DB	PL	CH	Ø DA H9	PA +0.1
32	12	12	7	44	51	M8	G 1/8	16	5,1	32,5	50	M6	5,1	8,5	7	10	9	2,1
40	12	12	7	45	52	M8	G 1/8	16	5,1	38	58	M6	5,1	8,5	7,5	10	9	2,1
50	16	16	8	45	53	M10	G 1/8	16	6,4	46,5	70	M8	6,1	10,5	7,5	14	12	2,6
63	16	16	8	49	57	M10	G 1/8	16	6,4	56,5	80	M8	6,1	10,5	7	14	12	2,6

Cilindri Compatti ISO 21287

Alesaggi da 16 a 125 mm

Dimensioni standard

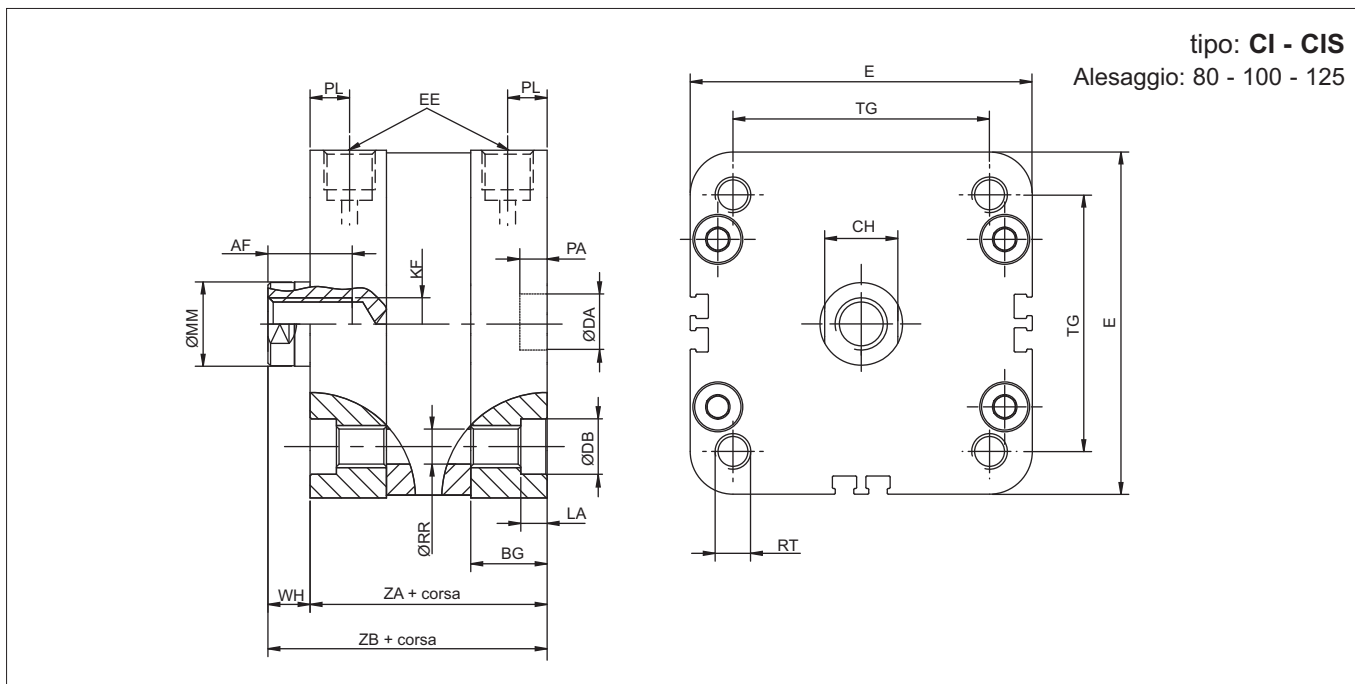

Ø (mm)	Ø MM f7	AF	WH	ZA	ZB	KF	EE	BG	RR	TG	E	RT	LA	Ø DB	PL	CH	Ø DA H9	PA +0.1
80	20	20	10	54	64	M12	G 1/8	17	8,4	72	96	M10	8,5	13	8	17	12	2,6
100	20	20	10	67	77	M12	G 1/8	17	8,4	89	116	M10	8,5	13	8,5	17	12	2,6
125	25	24	11	81	92	M16	G 1/4	20	10,2	110	135	M12	10,5	17	10	21	12	2,6

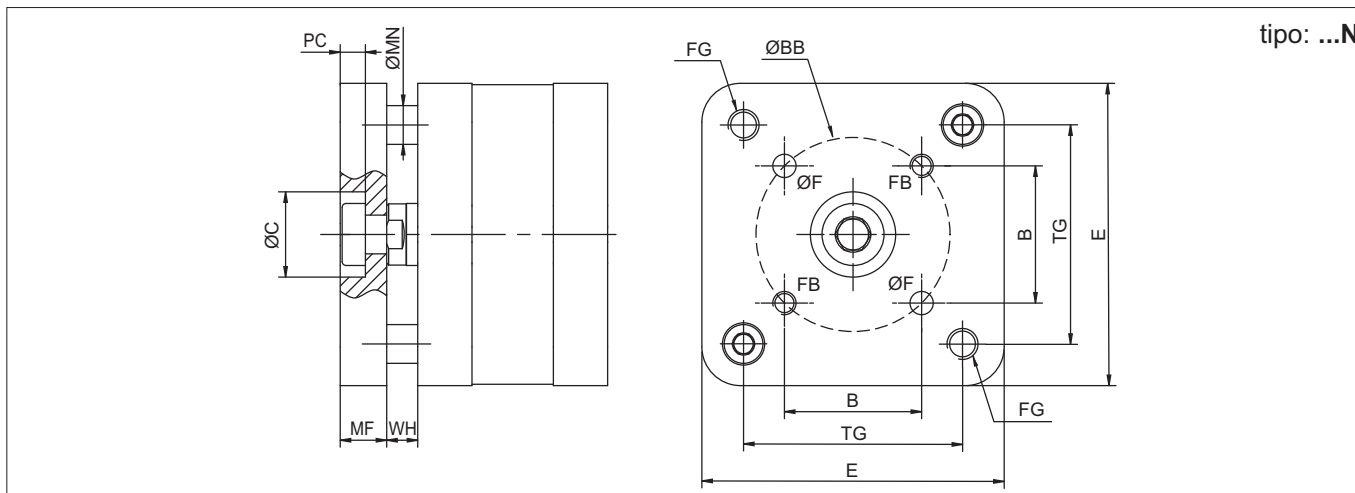

Ø (mm)	WH	MF +0,1	E	TG	B	FG	ØBB ±0,1	ØF +0,1	FB	ØC H9	PC	MN f7
16	4,5	-	29	-	-	-	-	-	-	-	-	-
20	6	8	38	22	12	M5	17	4	M4	-	-	6
25	6	8	41	26	12	M5	22	5	M5	14	4,5	6
32	7	10	50	32,5	14	M6	28	5	M5	17	5,5	8
40	7	10	58	38	14	M6	33	5	M5	17	5,5	8
50	8	12	70	46,5	18	M8	42	6	M6	22	6,5	10
63	8	12	80	56,5	18	M8	50	6	M6	22	6,5	10
80	10	14	96	72	24	M10	65	8	M8	24	7,5	10
100	10	14	116	89	24	M10	80	10	M10	24	7,5	12
125	-	-	-	-	-	-	-	-	-	-	-	-

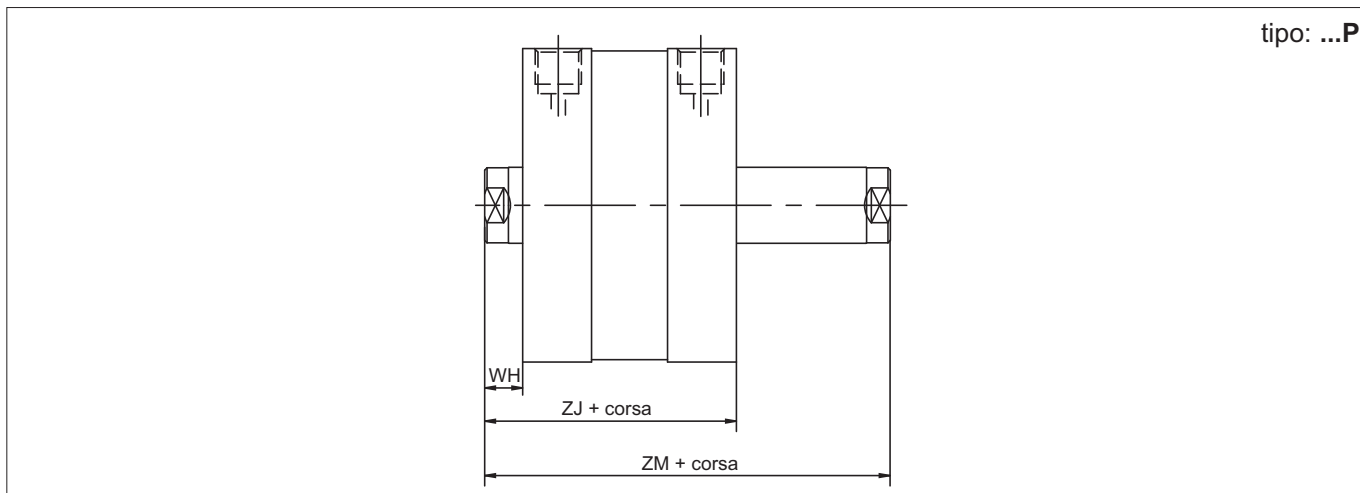
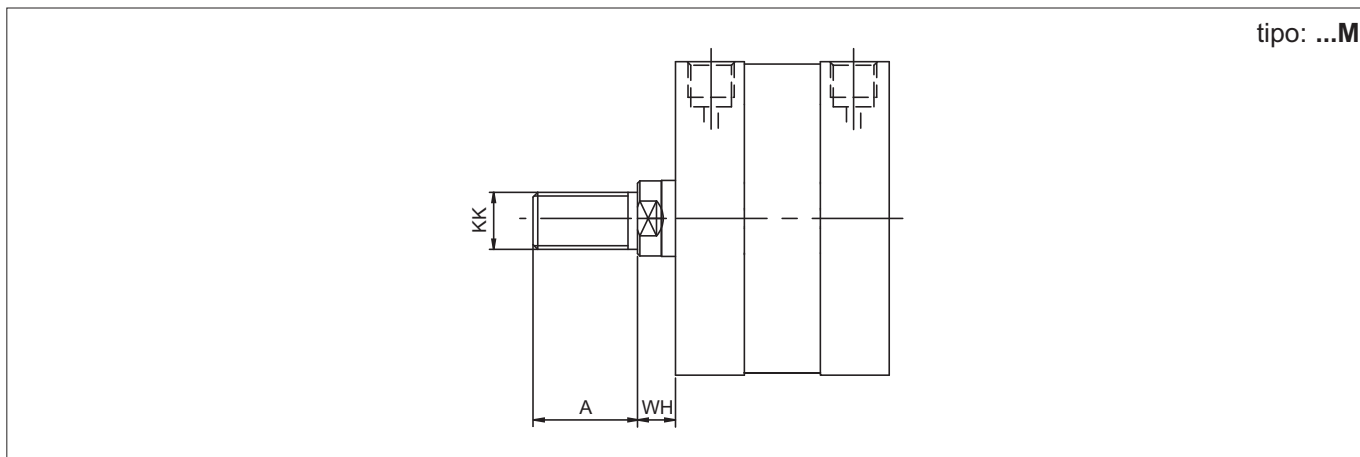
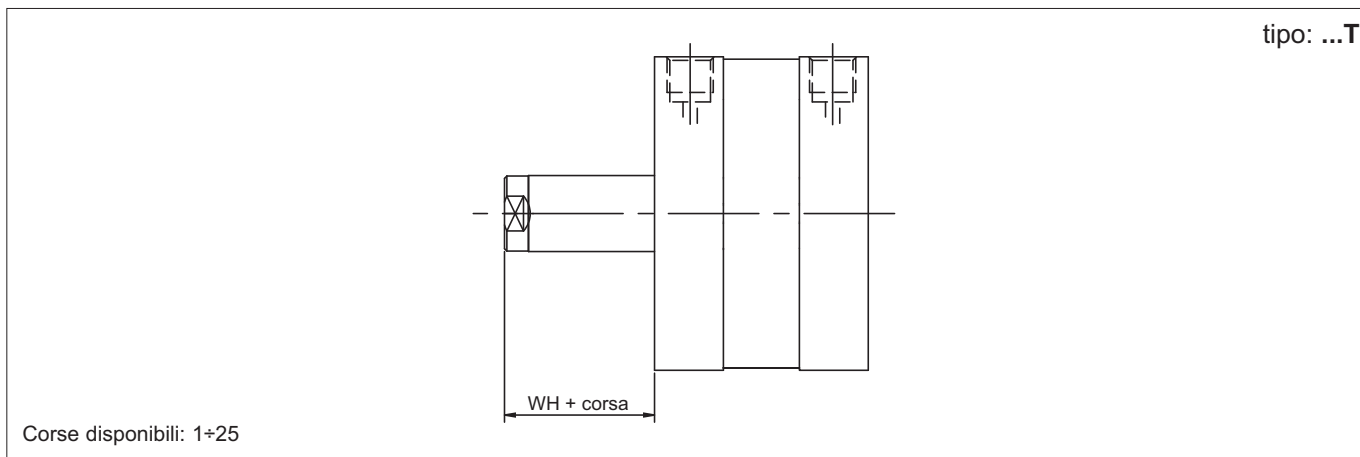

Ø (mm)	A	KK	WH	ZJ	ZM
16	20	M8x1.25	4,5	-	-
20	16	M8x1.25	6	43	49
25	16	M8x1.25	6	45	51
32	19	M10x1.25	7	51	58
40	19	M10x1.25	7	52	59
50	22	M12x1.25	8	53	61
63	22	M12x1.25	8	57	65
80	28	M16x1.5	10	64	74
100	28	M16x1.5	10	77	87
125	-	-	-	-	-

Cilindri Compatti ISO 21287

Alesaggi da 16 a 125 mm

Varianti

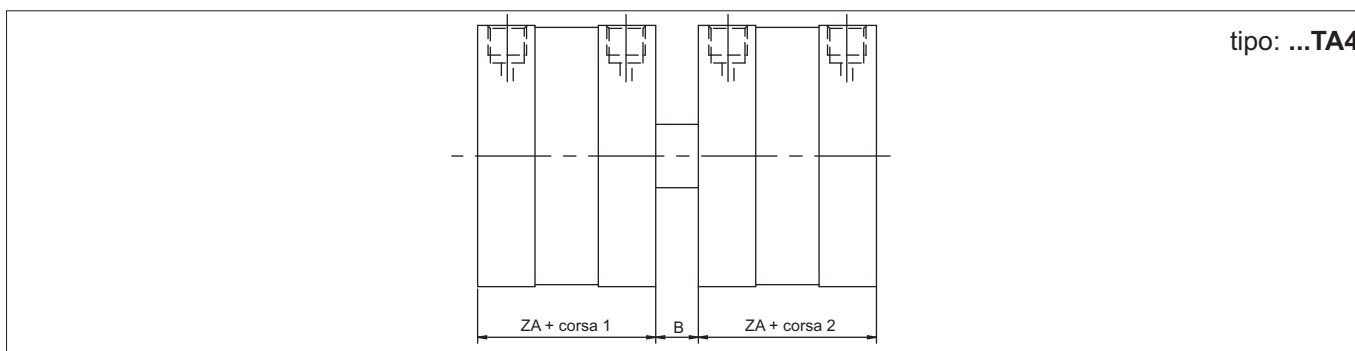
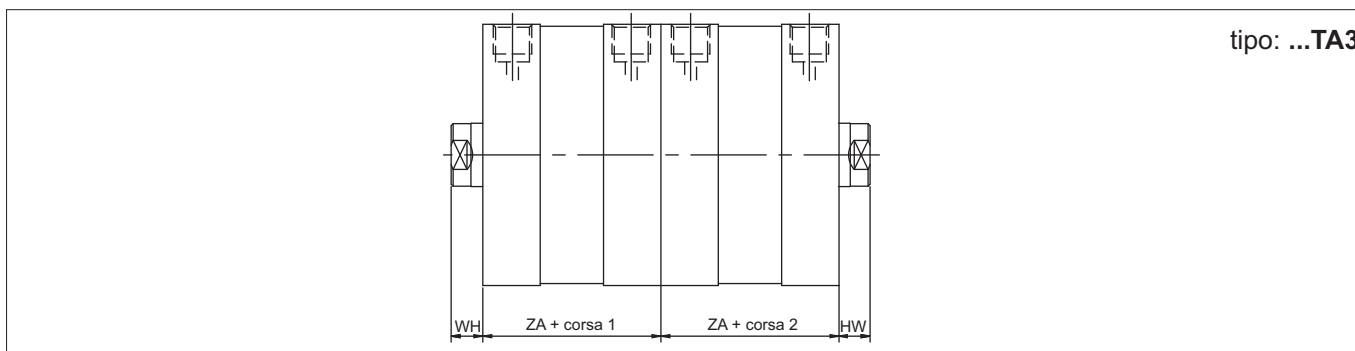
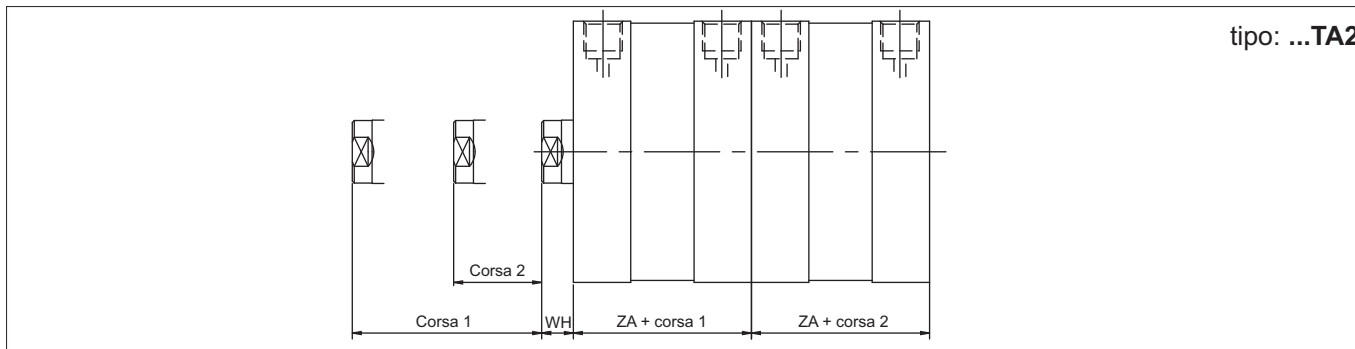
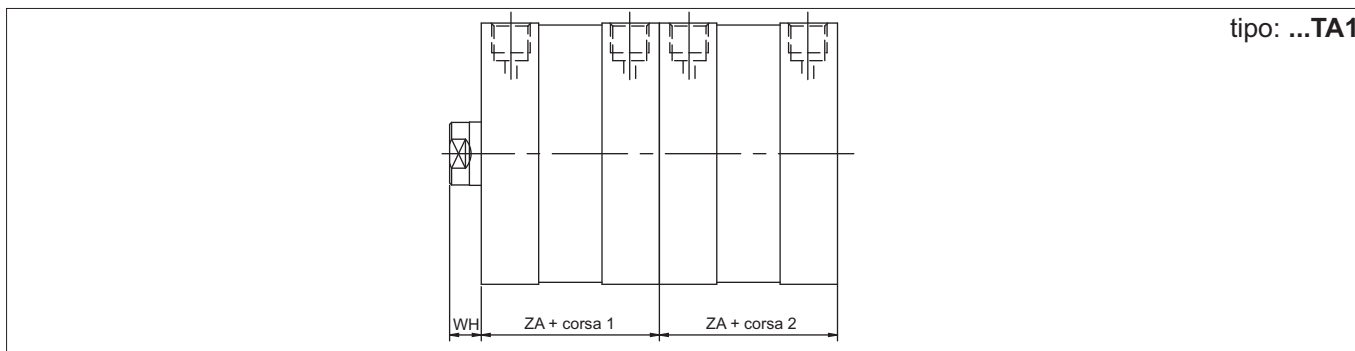

Ø (mm)	ZA	WH	B
16	35	4,5	-
20	37	6	9
25	39	6	11
32	44	7	12
40	45	7	13
50	45	8	15
63	49	8	15
80	54	10	16
100	67	10	20
125	81	11	-